

Kabelverschraubungen

für stahldrahtarmiertes Kabel SWA

Cable Glands

for steel wire armoured cable SWA



Qualität aus Waldkirch

EF

Material: Messing blank
 Dichteinsatz: CR (doppelte Abdichtung)
 Einsatztemperatur: -20° C bis 85° C
 Schutzart: IP 66 + IP 67

Material: brass
 Sealing insert: CR (double seal)
 Temperature range: -20° C to 85° C
 Protection type: IP 66 + IP 67

115.01

Zertifikat: SIRA 01 ATEX 1271 X
 IECEx SIR 05.0020 X

Certificate: SIRA 01 ATEX 1271 X
 IECEx SIR 05.0020 X



ATEX II 2GD
 Ex d IIC + Ex e II

Gewinde Entry Thread AG	Außenmantel Outer Sheath ø mm	Innenmantel Inner Sheath ø mm	 mm	H mm	GL mm	E1WF	HUGRO No.
M 16 x 1,5	8,4 - 13,5	4 - 8,4	24	58	16	E1WF/16/M16	115.1717.01.W
M 16 x 1,5	4,9 - 10	4 - 8,4	24	58	16	E1WFR/16/M16	115.1717.01.WR
M 20 x 1,5	8,4 - 13,5	4 - 8,4	24	58	16	E1WF/16/M20	115.2017.01.W
M 20 x 1,5	4,9 - 10	4 - 8,4	24	58	16	E1WFR/16/M20	115.2017.01.WR
M 20 x 1,5	11,5 - 16	8 - 11,7	24	58	16	E1WF/20S/M20	115.202S.01.W
M 20 x 1,5	9,4 - 12,5	8 - 11,7	24	58	16	E1WFR/20S/M20	115.202S.01.WR
M 20 x 1,5	15,5 - 21,1	6,7 - 14	30	58	16	E1WF/20/M20	115.2020.01.W
M 20 x 1,5	12 - 17,6	6,7 - 14	30	58	16	E1WFR/20/M20	115.2020.01.WR
M 25 x 1,5	20,3 - 27,4	13 - 20	38	58	16	E1WF/25/M25	115.2525.01.W
M 25 x 1,5	16,8 - 23,9	13 - 20	38	58	16	E1WFR/25/M25	115.2525.01.WR
M 32 x 1,5	26,7 - 34	19 - 26,3	46	65	16	E1WF/32/M32	115.3232.01.W
M 32 x 1,5	23,2 - 30,5	19 - 26,3	46	65	16	E1WFR/32/M32	115.3232.01.WR
M 40 x 1,5	33 - 40,6	25 - 32,2	55	72	16	E1WF/40/M40	115.4040.01.W
M 40 x 1,5	28,6 - 36,2	25 - 32,2	55	72	16	E1WFR/40/M40	115.4040.01.WR
M 50 x 1,5	39,4 - 46,7	31,5 - 38,2	65	73	16	E1WF/50S/M50	115.505S.01.W
M 50 x 1,5	34,8 - 42,4	31,5 - 38,2	65	73	16	E1WFR/50S/M50	115.505S.01.WR
M 50 x 1,5	45,7 - 53,2	36,5 - 44,1	65	73	16	E1WF/50/M50	115.5050.01.W
M 50 x 1,5	41,1 - 48,5	36,5 - 44,1	65	73	16	E1WFR/50/M50	115.5050.01.WR
M 63 x 1,5	52,1 - 59,5	42,5 - 50,1	80	76	19	E1WF/63S/M63	115.636S.01.W
M 63 x 1,5	47,5 - 54,8	42,5 - 50,1	80	76	19	E1WFR/63S/M63	115.636S.01.WR
M 63 x 1,5	58,4 - 65,8	49,5 - 56	80	76	19	E1WF/63/M63	115.6363.01.W
M 63 x 1,5	53,8 - 61,2	49,5 - 56	80	76	19	E1WFR/63/M63	115.6363.01.WR
M 75 x 1,5	64,8 - 72,2	54,5 - 62	90	82	19	E1WF/75S/M75	115.747S.01.W
M 75 x 1,5	60,2 - 68	54,5 - 62	90	82	19	E1WFR/75S/M75	115.747S.01.WR
M 75 x 1,5	71,1 - 78	60,5 - 68	90	82	19	E1WF/75/M75	115.7474.01.W
M 75 x 1,5	66,5 - 73,4	60,5 - 68	90	82	19	E1WFR/75/M75	115.7474.01.WR
M 80 x 2	77 - 84	62,2 - 72	104	110	25	E1WF/80/M80	115.8A8A.01.W
M 80 x 2	79,6 - 90	62,2 - 72	104	110	25	E1WF/80H/M80	115.8A8A.01.WE
M 85 x 2	79,6 - 90	69 - 78	104	110	25	E1WF/85/M85	115.8F8F.01.W
M 85 x 2	75 - 85,4	69 - 78	104	110	25	E1WFR/85/M85	115.8F8F.01.WR
M 90 x 2	88 - 96	74 - 84	114	110	25	E1WF/90/M90	115.9A9A.01.W
M 90 x 2	92 - 102	74 - 84	114	110	25	E1WF/90H/M90	115.9A9A.01.WE
M 100 x 2	92 - 102	82 - 90	114	110	25	E1WF/100/M100	115.9K9K.01.W
M 100 x 2	87,4 - 97,4	82 - 90	114	110	25	E1WFR/100/M100	115.9K9K.01.WR

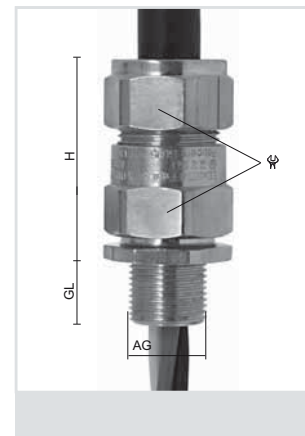

Kabel mit Cable with Bestell-Nummer / Reference no.:
 Stahlgeflechtarmierung SWB: woven steel wire armour SWB: "W" ersetzen durch X / exchange for X
 Stahlbandarmierung STA: steel tape armour STA: "W" ersetzen durch Z / exchange for Z

Auf Anfrage:

- andere Gewinde wie Pg, NPT, NPS, BSP
- in Messing vernickelt
- in Edelstahl A4
- für Temperaturbereich -60° C bis 180° C

On request:

- other entry threads like Pg, NPT, NPS, BSP
- in brass nickel-plated
- in stainless steel 316
- for temperature range -60° C to 180° C

EExd-Anwendung/ EExd Application:

Gas-Gruppe Gas Group	Innere Zündquelle Internal Ignition Source	Gehäuse-Volumen Enclosure Volume	Zone Zone
IIA, IIB, IIC	nein/ no	alle/ any	1 oder/ or 2
IIA, IIB	ja/ yes	alle/ any	2
IIA, IIB	ja/ yes	≤ 2 Liter/ litres	1

EExe-Anwendung/ EExe Application:

- Gruppe/ Group II
- Gas (G) Zone 1 + 2
- Staub/ Dust (D) Zone 21 + 22

Weitere Details sind anzufragen / Please ask for additional details